

# UL. ÚVOZ - MK



VZOR VODOROVNÉHO DZ č. V 15:

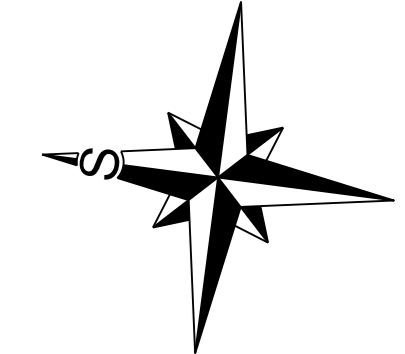
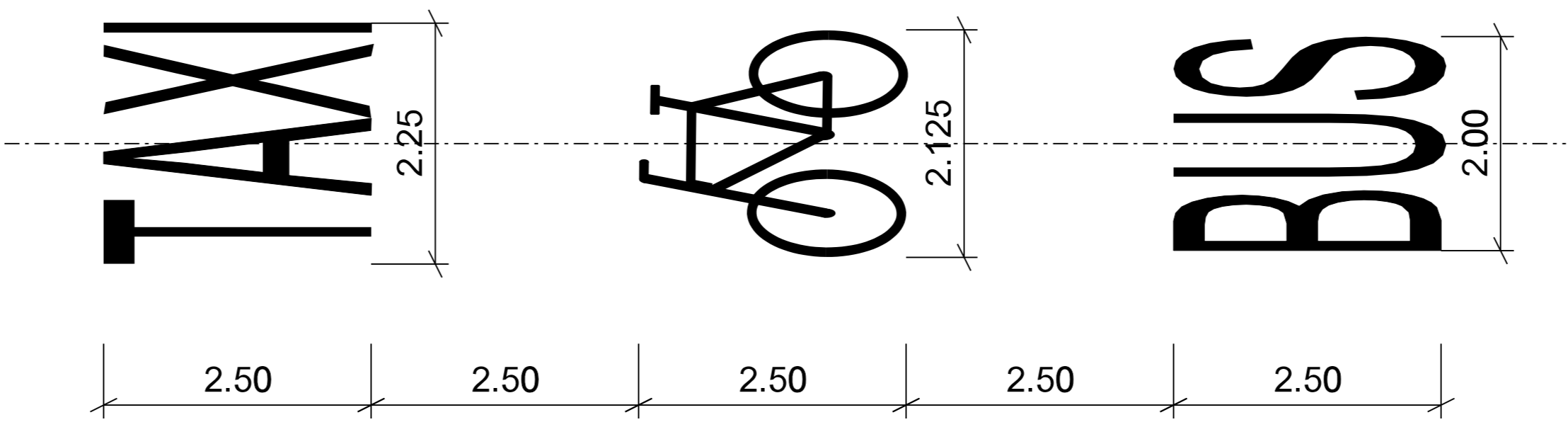

VZOR SVISLÉHO DZ:

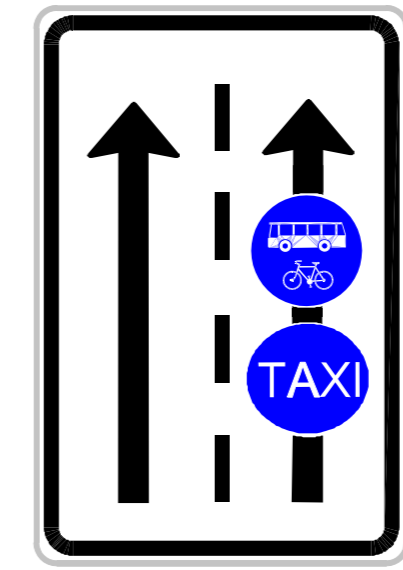

IP 20a

**Poznámka:**

Stávající polohu trakčního vedení pro vozidla MHD nutno před vlastní realizací akce prověřit!  
 Provedení veškerého SDZ + VDZ dle TP 65, TP 133 a v souladu s ČSN 73 6110

Intenzita dopravy v roce 2012 (zdroj: BKOM-ÚDI): průměr 19 000 vozidel/24 hod. (7 % těžkých)  
 Intenzita cyklistů v roce 2012 (zdroj: BKOM-ÚDI): průměr 250 cyklistů/24 hod.

- č.j.: KRPB - / ČJ - 2013 - 0600DI  
 DI - souhlasí s DZ
- LEGENDA:**
- B1 - DOPRAVNÍ ZNAČENÍ STÁVAJÍCÍ
  - B1 Instalovat - DOPRAVNÍ ZNAČENÍ NAVRHOVANÉ
  - ⊗ B1 Odstranit - DOPRAVNÍ ZNAČENÍ RUŠENÉ
  - V 1a - DOPRAVNÍ ZNAČENÍ NAVRHOVANÉ
  - V 1a - DOPRAVNÍ ZNAČENÍ NAVRHOVANÉ
  - V 1a - DOPRAVNÍ ZNAČENÍ NAVRHOVANÉ

VEDOUČÍ ÚDI ING. A. HAVLÍČEK	VEDOUČÍ PROJEKTU ING. P. KNEŠL	VYPRACOVAL ING. D. VOKOUN	KONTROLOVAL ING. M. PERNICA	Brněnské komunikace a.s. ÚTVAR DOPRAVNÍHO INŽENÝRSTVÍ
INVESTOR: STATUTÁRNÍ MĚSTO BRNO	NAZEV AKCE: ULICE ÚVOZ - OPRAVA POVRCHU VOZOVKY	DATUM: ČERVENEC 2013	FORMÁT: A4	
NAZEV VÝKRESU: VÝKRES DOPRAVNÍHO ZNAČENÍ			ČÍSLO PÁRE: 483	ČÍSLO VÝKRESU: 07